

# MONTERING AV HISSGARDIN FÖR TAKFÖNSTER

## 1. Montering av kedjekassett

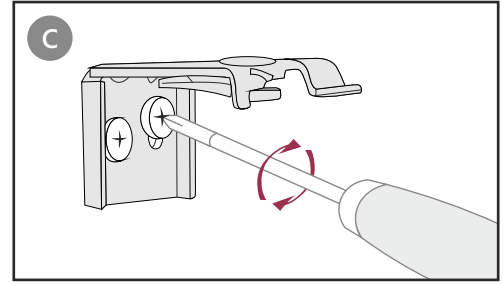
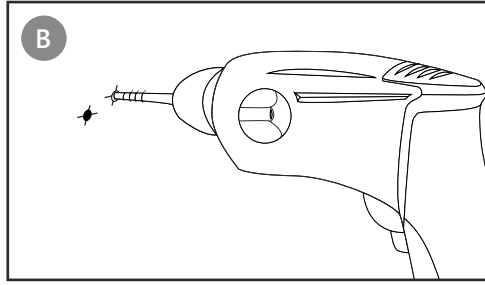
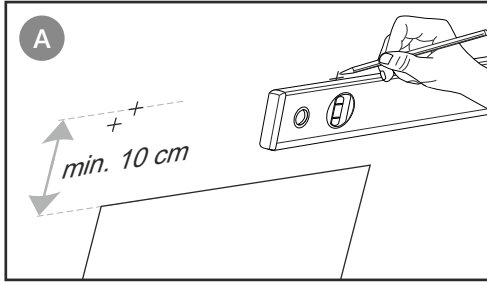

Mät och markera noggrant var skruvhålen ska sitta. Det översta hålet ska sitta 10 cm från fönstrets ovkant (A). Borra hålen för skruvarna med lämpligt borr beroende på typ av vägg (B). Skruva på fästena på väggen (C).

## 2. Montering av sidolisterna

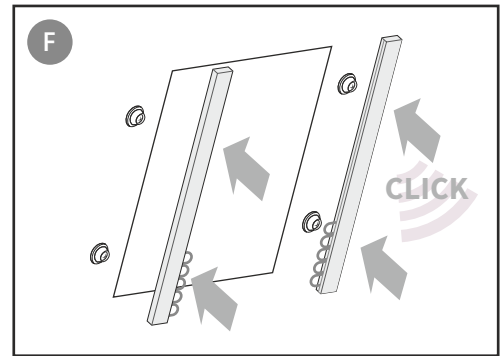
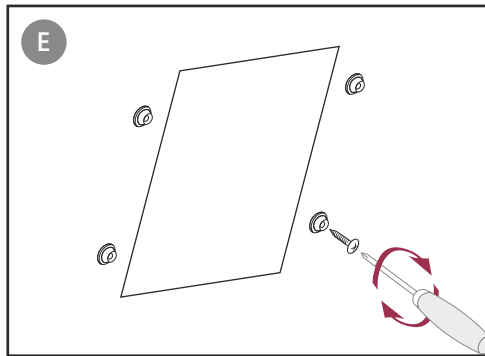
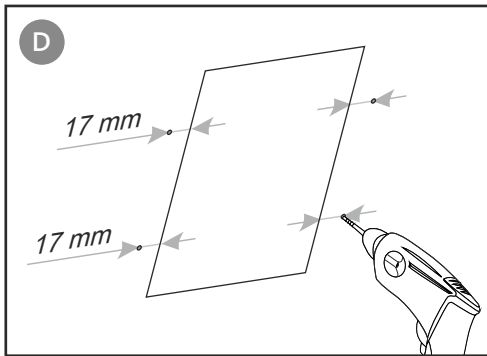

Borra två hål på varje sida med ett avstånd av exakt 17 mm från fönstrets kant (D). Skruva sedan fast fästena för sidolisterna på väggen (E). Pressa sidolisterna mot väggen med lätt tryck och snäpp fast dem i de fastskruvade fästena (F). Sidolisternas övre kanter ska vara tillräckligt höga så att de vilar på den medföljande kassetten.

## 3. Montering av kassetten

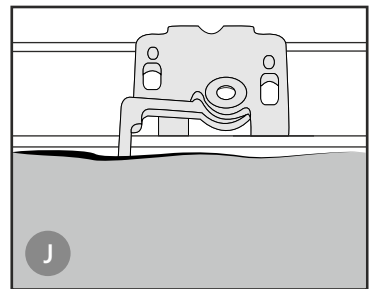
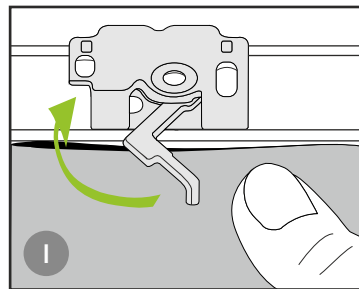
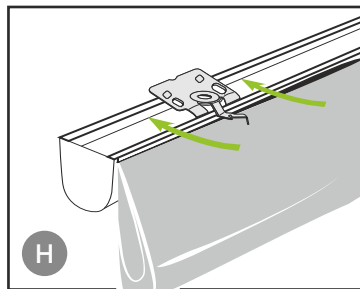
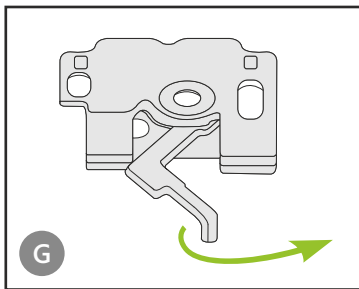

Öppna låset (G). Placera kassetten på hållaren. Sätt i kassetten något uppifrån genom att trycka den mot väggen (H). Stäng spärren (I). Korrekt fäst hissgardin (J).

## 4. Montering av hissgardinen

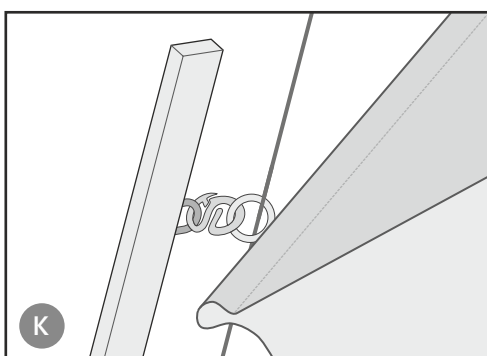

Anslut reglagen i sidolisterna med plastringarna på baksidan av hissgardinen med den medföljande "S" kroken (K).

## 5. Montering av kedjehållare

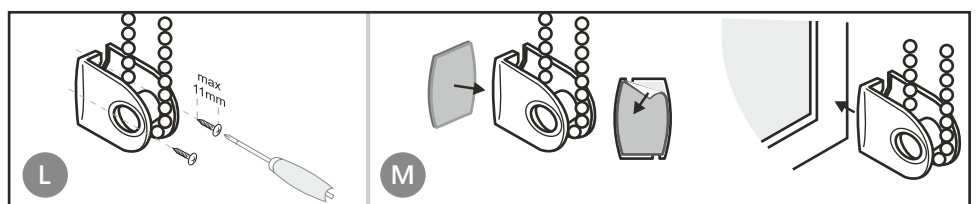

Montera kedjehållaren så att kedjan hålls hårt och säkert. Använd skruvar (L) eller dubbelhäftande tejp (M).

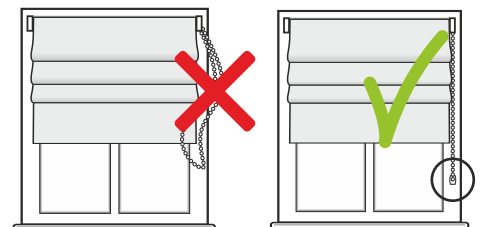

## 6. Tvättråd

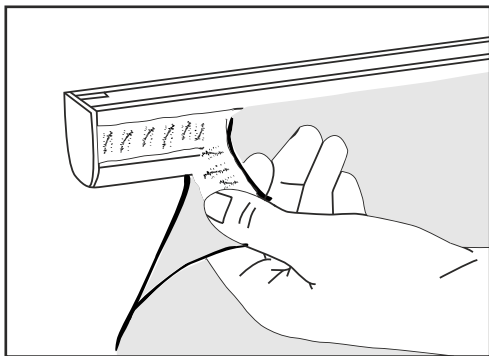

Hissgardinen är utrustad med ett kardborreband som gör det enkelt att tvätta tyget. Innan du tvättar den:

1. Ta bort "S"-krokarna från plastringarna
2. Ta bort gardinkassetten från fästena
3. Låt hissgardinen ligga platt
4. Ta bort snören och plastpinnar
5. Ta bort gardintyget från kassetten (kardborreband)

Efter tvätt och strykning:

1. Fäst gardintyget på kassetten (kardborreband)
2. Sätt i plastpinnarna igen
3. Dra tillbaka snören genom plastringarna
4. Platta till tyget och fäst snören i botten
5. Sätt tillbaka gardinkassetten på fästena
6. Använd "S"-krokarna för att fästa gardintyget till sidolisterna

TIPS: Ta ett foto innan du tar bort snörena. Detta hjälper dig att sätta tillbaka dem på rätt sätt efter tvätt.



### FARA



Risk för kvävning!

Placera därför alltid kedjan utom räckhåll för små barn.

Innehållet i förpackningen innehåller små delar!

Risk för att svälja!